

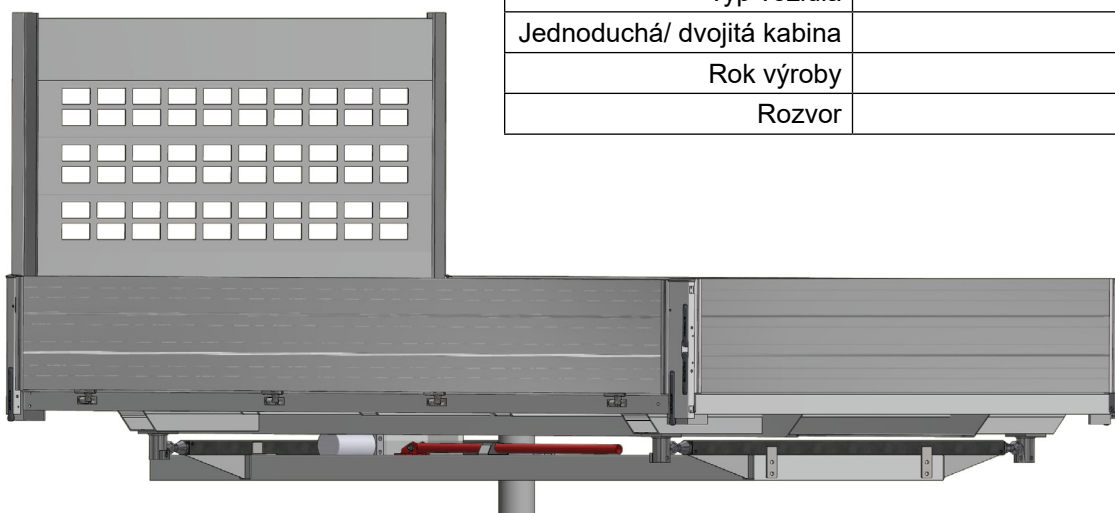

|          |            |       |  |
|----------|------------|-------|--|
| Firma    |            |       |  |
| Poptávka | Objednávka | Číslo |  |
| Termín   |            |       |  |

|                            |  |
|----------------------------|--|
| Značka vozidla             |  |
| Typ vozidla                |  |
| Jednoduchá/ dvojitá kabina |  |
| Rok výroby                 |  |
| Rozvor                     |  |



## Povrchová úprava

Lakování rámu nástavby a plata

RAL stříbrný elox

RAL

Povrchová úprava bočnice a přední čelo

elox

RAL

## Rozměry plata

Šířka plata (ložná)

2000 mm

2100mm

Délka plata (ložná -- 2000-4000mm)

## Přední čelo

nízké (500mm)

plné (1300mm)

mříž (1300mm)

mříž+logo (1300mm)

## Sloupky

valníkové

sklápěčové Armaton

## Ovládání hydraulického čerpadla

drátový ovladač

bezdrátový ovladač

## Příslušenství

poziční osvětlení

blatníky

bedna na náradí

ochranná síť

## Nástavky bočnic

bez nástavků

nástavky 300mm

komunál (cca 600mm)

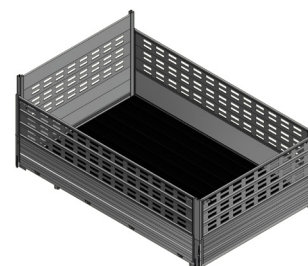

\*  standardní provedení

## Rozměry

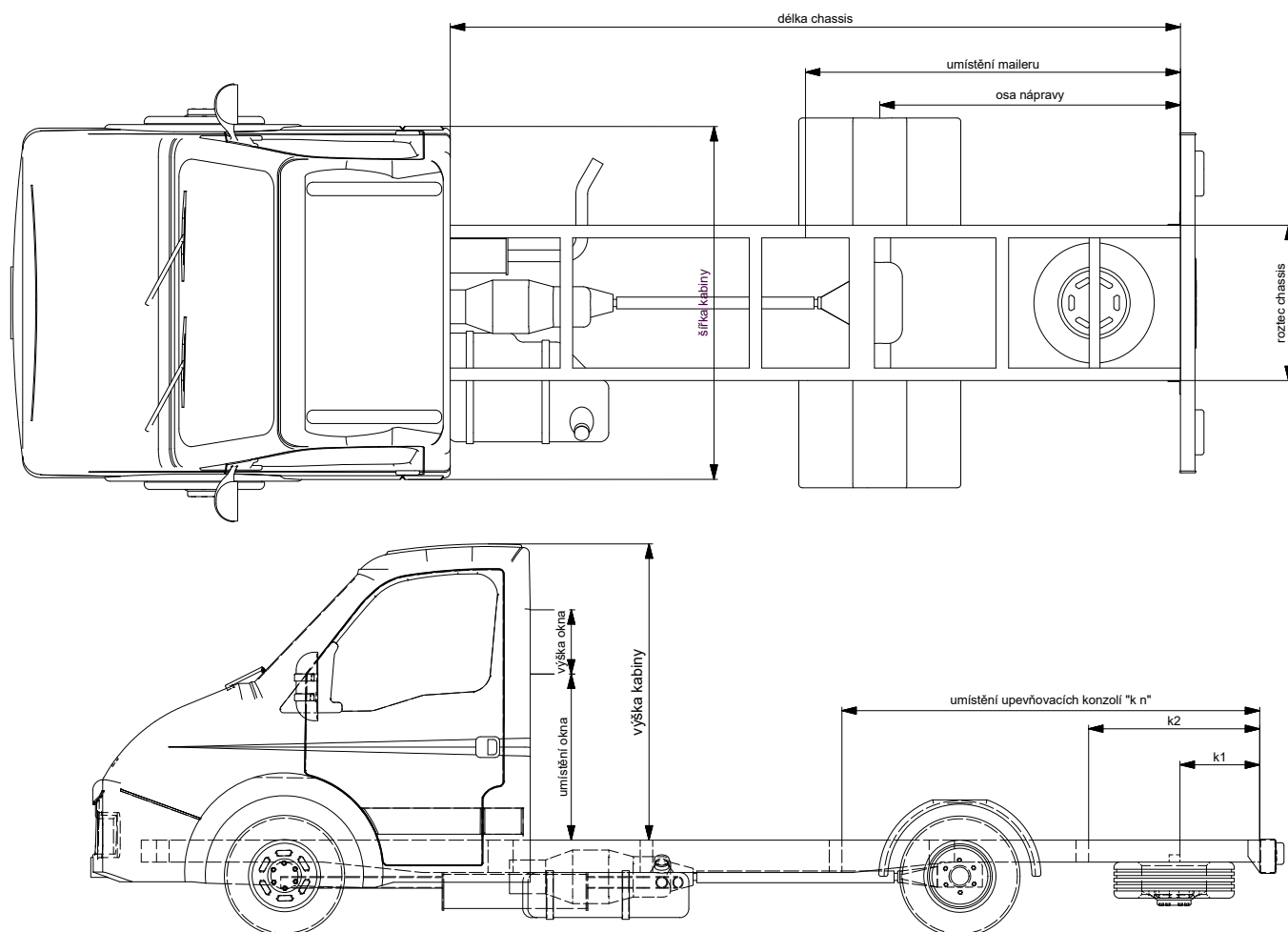

|                  | rozměr v [mm] |
|------------------|---------------|
| šířka kabiny     |               |
| osa nápravy      |               |
| umístění maileru |               |
| délka chassis    |               |
| rozteč chassis   |               |

|                                | rozměr v [mm] |
|--------------------------------|---------------|
| výška kabiny                   |               |
| umístění okna                  |               |
| výška okna                     |               |
| umístění upevňovací konzole k1 |               |
| umístění upevňovací konzole k2 |               |
| umístění upevňovací konzole k3 |               |
| umístění upevňovací konzole k4 |               |
| umístění upevňovací konzole k5 |               |
| umístění upevňovací konzole k6 |               |
| umístění upevňovací konzole k7 |               |
| umístění upevňovací konzole k8 |               |

Poznámka :